

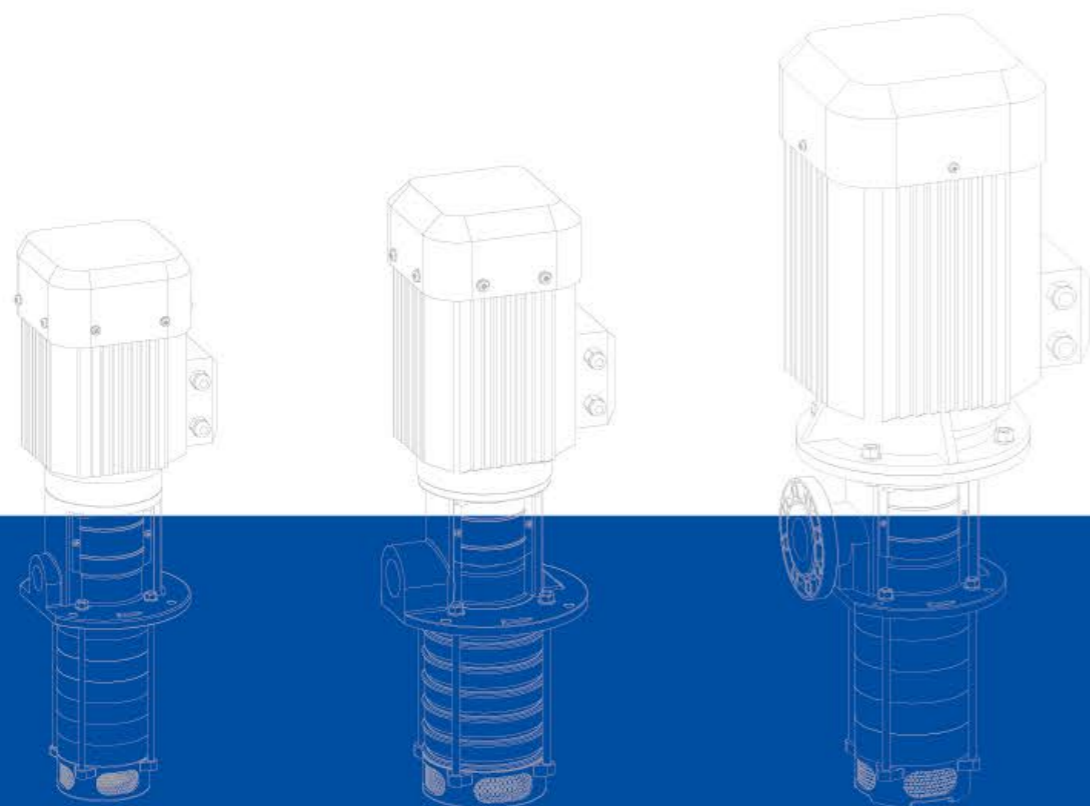

通过ISO9001:2015国际质量体系认证



值得信赖的民族品牌



# 50Hz QDYA, QLYA, QDYN

## 浸入式多级离心泵/机床专用冷却泵/机床专用液下泵



160年前, 美国人 Mr.seabury S.Gould 在美国纽约铸造了世界上第一台全金属水泵。

今天, 水泵种类已达数百种, 几乎应用于所有人类生活和工业生产, 峰超泵业不断创新, 生产出节能、高效、高质量的产品, 致力于满足人们生活和工业生产的需求, 我们一直在努力。



### 江苏峰超泵业有限公司

JIANGSU FENGCHAO PUMP INDUSTRY CO.,LTD.

地址: 江苏省张家港市兆丰经济开发区乐红路65号

电话: 0512-58651188 / 58652298 / 58652455 / 58969299

传真: 0512-58965022

网址: www.jsfengchao.cn

邮编: 215622



电子样册二维码



## 江苏峰超泵业有限公司

JIANGSU FENGCHAO PUMP INDUSTRY CO.,LTD.



值得信赖的民族品牌



**QDYA, QLYA, QDYN**

浸入式多级离心泵/机床专用冷却泵/机床专用液下泵

## 五大品质提升



- 配用格兰富式铝壳电机，选定国内大型电机厂家名牌电机，搭配日本NSK轴承及冷轧硅钢片，具有轻型美观，散热快，高效率，低噪音等优良特点。
- 全封闭式结构，防护等级IP55，绝缘等级F级，



- 泵出水段参照德国Brinkmann最新技术，采用目前国内最先进的精密铸造技术，外形精致美观。
- 内部可安装双重密封结构，彻底解决了原有水泵密封容易漏水的问题。



- 铸铁出水段表面全部采用黑色电泳漆加工处理。
- 具有美观，长久耐用，油漆表面绝不脱落的优点。



- 底座进水段采用不锈钢硅溶胶浇铸工艺，数控车床批量加工生产，外形美观，坚固耐用。
- 四周过滤镂空环形能使吸水更加充分，并能过滤较大杂物。



- 泵腔内部零件参照国外最新技术，采用精密铸造，数控车床，加工中心等现代化先进的工艺手法和加工设备。
- 品质不断优化，性能提升，核心品质更加优良完美。



## 公司简介 COMPANY PROFILE

江苏峰超泵业有限公司（以下简称峰超泵业）创建于 2000 年，是集科研、生产、销售于一体的不锈钢多级泵专业生产厂家。公司创建二十年来，产品不断优化，推陈出新，具有进口的品质，国产的价格。

峰超泵业公司主导产品 QDYA 系列浸入式多级离心泵，适用于各类机床冷却系统、工业清洗系统、过滤系统、润滑油输送系统，为全国各大机床厂家、各类机械工业制造厂家长期配套使用。

峰超泵业公司为国内最早一批，2001 年通过 ISO9001 国际质量体系认证，产品配套主机畅销全国各地，并进军国际市场，远销欧美，东南亚等世界各地，市场占有率位居全国前列。

峰超泵业公司致力追求“以人为本，注重素质，以精为先，注重优质，以诚为用，注重品质，以高为标，注重实质”的企业精神，以用户满意为目标，追求技术领先，致力于协助用户取得他们自己的成功，与用户建立亲密的伙伴关系！



年制造能力  
**50000** 台

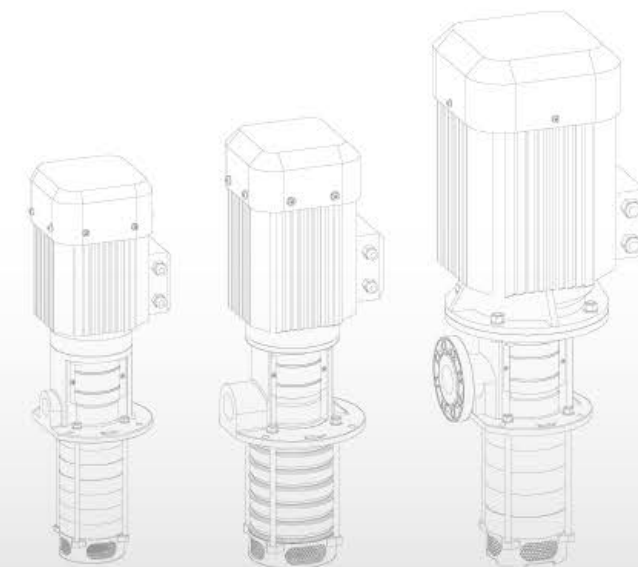

## 目录 CONTENT

### 总体数据

性能范围 .....	5
产品范围 .....	5
应用 .....	6
运行条件 .....	6
电机 .....	6
最大环境温度与海拔 .....	6
订货须知 .....	6
泵说明 .....	7
型号含义 .....	7
泵的安装 .....	7
截面图/材料 .....	8
特殊泵 .....	10

### 技术数据

QDYA2 .....	11
QDYA4 .....	13
QDYA8 .....	15
QDYA12 .....	17
QDYA16 .....	19
QDYA20 .....	21
QDYA30 .....	23
QDYA42 .....	25
QDYA60 .....	27
QDYA90 .....	29



## 性能范围

流量范围 [m³/h]	Q=1~108m³/h
流量范围 [L/min]	Q=17~1800L/min
扬程 [m]	H=6~235m
电机功率 [kW]	N=0.37kW~55kW
水泵效率 [%]	$\eta=32\% \sim 75\%$
液体温度 [°C]	-15°C~+120°C

## 产品范围

说明	QDYA2	QDYA4	QDYA8	QDYA12	QDYA16	QDYA20	QDYA30	QDYA42	QDYA60	QDYA90
频率	50HZ									
额定流量[m³/h]	2	4	8	12	16	20	30	42	60	90
额定流量 [L/min]	33	67	133	200	267	333	500	700	1000	1500
流量范围 [m³/h]	1~3.6	1.8~7	5~11	8~16	8~22	12~28	22~40	30~54	45~75	72~108
流量范围 [L/min]	17~60	30~117	83~183	133~267	133~367	200~467	367~667	500~900	750~1250	1200~1800
电机功率[kW]	0.37~4	0.37~4	0.75~7.5	0.75~11	1.1~15	1.1~18.5	2.2~30	3~37	4~45	11~55
材料形式										
泵出水段：铸铁	•	•	•	•	•	•	•	•	•	•
泵出水段：不锈钢	•	•	•	•	•	•	•	•	•	•
出口口径：	G1"	G1"	G1½"	G1½"	G2"	G2"	DN65	DN65	DN80	DN80

## 应用

- QDY(N)A系列液下泵用于输送机床冷却液、机床冲洗液、润滑油、冷凝水输送，工业清洗设备和其它适合浸入式泵使用的场合。QDYA适用于无腐蚀性液体，QDYN适用于轻度腐蚀性液体。
- 具体适用于各类机床冷却系统、工业清洗系统、过滤系统、润滑油输送系统。

## 运行条件

- 稀薄，干净，不含固体颗粒和纤维的非易爆液体，可输送水及冷却用水溶液和切割润滑油。
- 如需输送挥发性易爆液体，需配备防爆电机。
- 如需输送粘度比重较高的油类液体，选泵型号需加大，配备电机功率需加大。

## 电机

如用户不作要求，本厂提供水泵的电源要求均为380V、50HZ。但根据用户要求，可提供特殊规格、特殊频率（50HZ、60HZ）、特殊电压（110V~660V）的电源用泵，亦可配备防爆电机，防潮、防湿电机。

## 最大环境温度与海拔

当泵在环境温度大于40°C或海拔大于1000m时运行，由于空气密度低冷却效果差，电机输出功率P2会有一定降低。泵在上述情况下运行电机功率需配大。

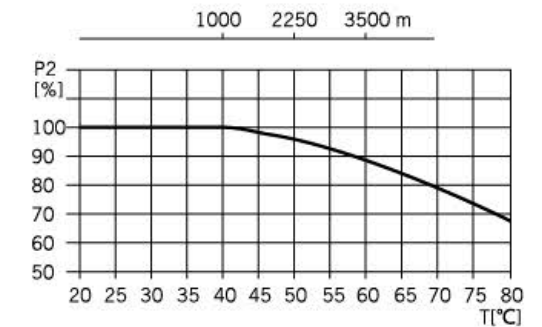

## 订货须知

- 1、订货时请说明水箱或容器的内壁深度，以便选择泵的浸入深度。
- 2、输送特殊液体时，请在合同中注明液体的名称、温度、密度、浓度、粘性等，以便合理选配材质和电机功率。
- 3、当对流量、扬程、电源等方面有特殊要求时，请在合同中注明。

## 泵说明

- QDYA泵为配用标准电机的浸入式多级离心泵，电机轴通过泵头用联轴器直接与泵轴联接。
- 为满足水箱或容器的安装深度，可安装空腔体或加长管或垫高块来改变泵本身的浸入深度，不同的级数长度见尺寸和重量表。

## 型号含义

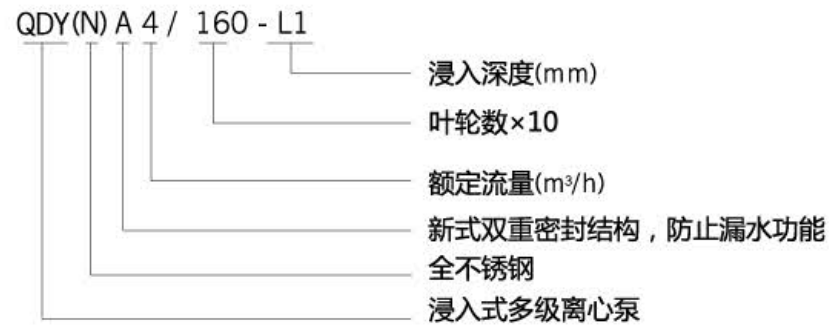

## 泵的安装

图中尺寸为最小安装尺寸（如果水槽底部有特殊装置，或水槽底部铁屑等杂物较多时H1需适当放大）：

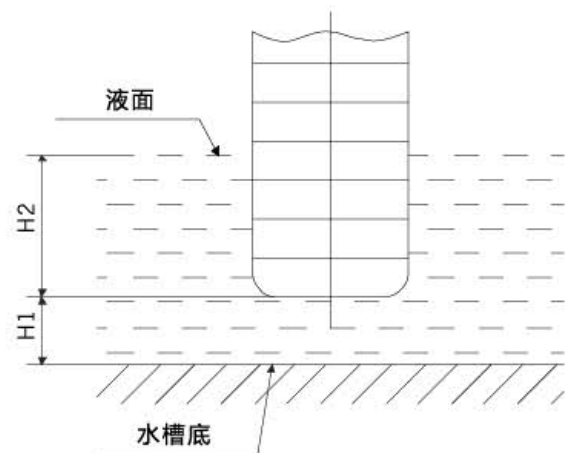

型号系列	H1 (mm)	H2 (mm)
QDYA2,4	25	60
QDYA8,12	35	80
QDYA16,20	40	90
QDYA30,42	50	110
QDYA60,90	70	150

## 截面图/QDYA2,4

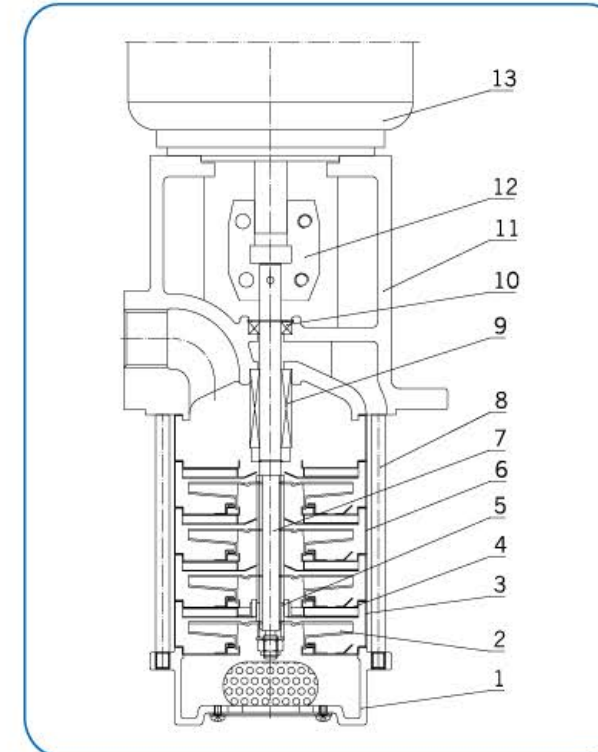

## 材料/QDYA2,4

序号	名称	材料
1	底座	不锈钢
2	叶轮	不锈钢
3	底部导流器	不锈钢
4	带轴承导流器	不锈钢+WC
5	轴承内圈	钨钴合金
6	普通导流器	不锈钢
7	轴	不锈钢
8	拉杆	不锈钢
9	机械密封	
10	油封	
11	出水段	铸铁
12	联轴器	碳钢
13	电机	

## 截面图/QDYA8,12,16,20

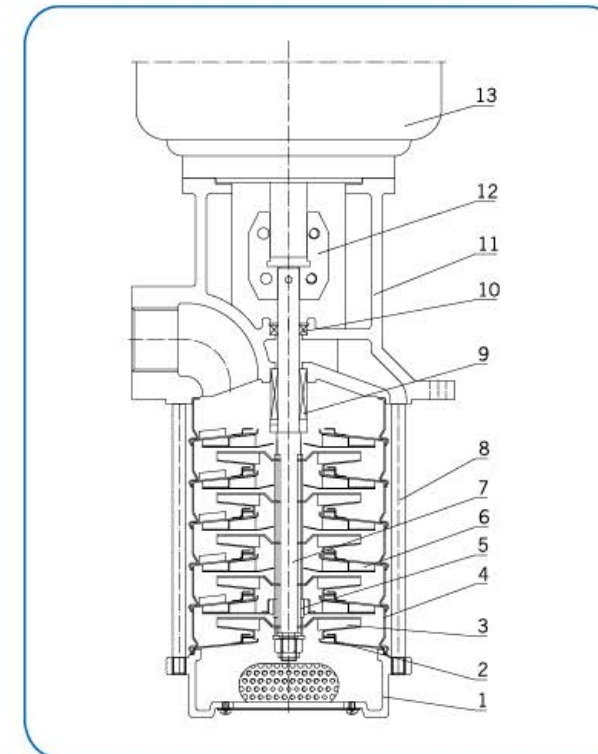

## 材料/QDYA8,12,16,20

序号	名称	材料
1	底座	不锈钢
2	底部导流器	不锈钢
3	叶轮	不锈钢
4	带轴承导流器	不锈钢+WC
5	轴承内圈	钨钴合金
6	普通导流器	不锈钢
7	轴	不锈钢
8	拉杆	不锈钢
9	机械密封	
10	油封	
11	出水段	铸铁
12	联轴器	碳钢
13	电机	



□ 截面图/QDYA30,42

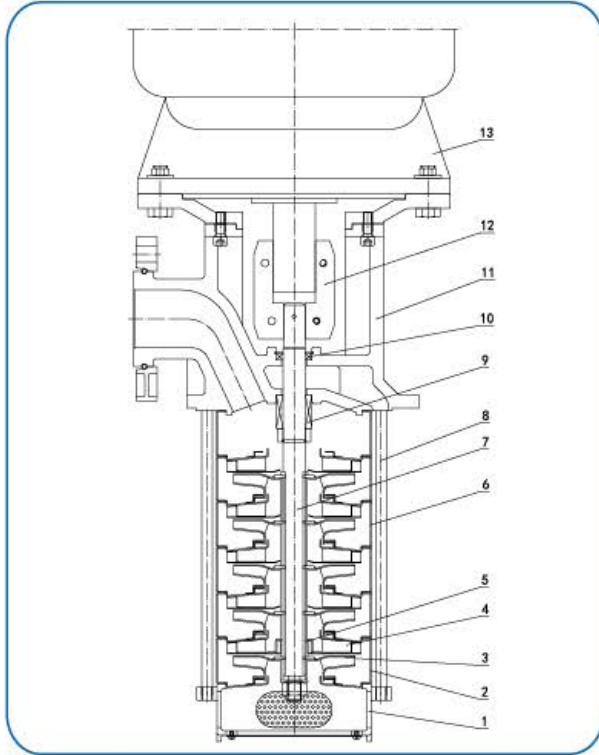

□ 材料/QDYA30,42

序号	名称	材料
1	底座	不锈钢
2	底部导流器	不锈钢
3	叶轮	不锈钢
4	带轴承导流器	不锈钢+WC
5	轴承内圈	钨钴合金
6	普通导流器	不锈钢
7	轴	不锈钢
8	拉杆	不锈钢
9	机械密封	
10	油封	
11	出水段	铸铁
12	联轴器	铸铁
13	电机	

□ 截面图/QDYA60,90

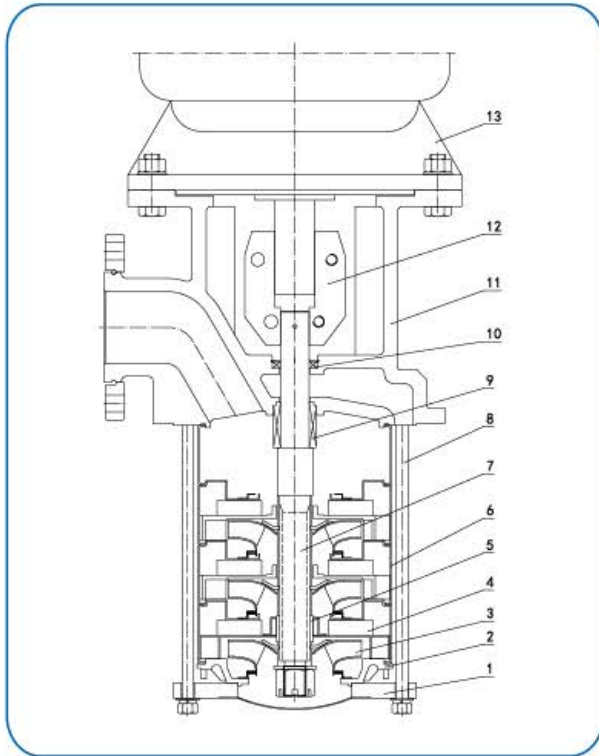

□ 材料/QDYA60,90

序号	名称	材料
1	底板	碳钢/不锈钢
2	底部导流座	碳钢/不锈钢
3	叶轮	不锈钢
4	带轴承导流器	不锈钢+WC
5	轴承内圈	钨钴合金
6	普通导流器	不锈钢
7	轴	不锈钢
8	拉杆	不锈钢
9	机械密封	
10	油封	
11	出水段	铸铁
12	联轴器	铸铁
13	电机	

□ 特殊泵

- 特殊环境下的安装结构方式 (不影响安装定位尺寸, 不延长交货时间)

**特殊泵**

适用于扬程高, 浸入深度浅的环境

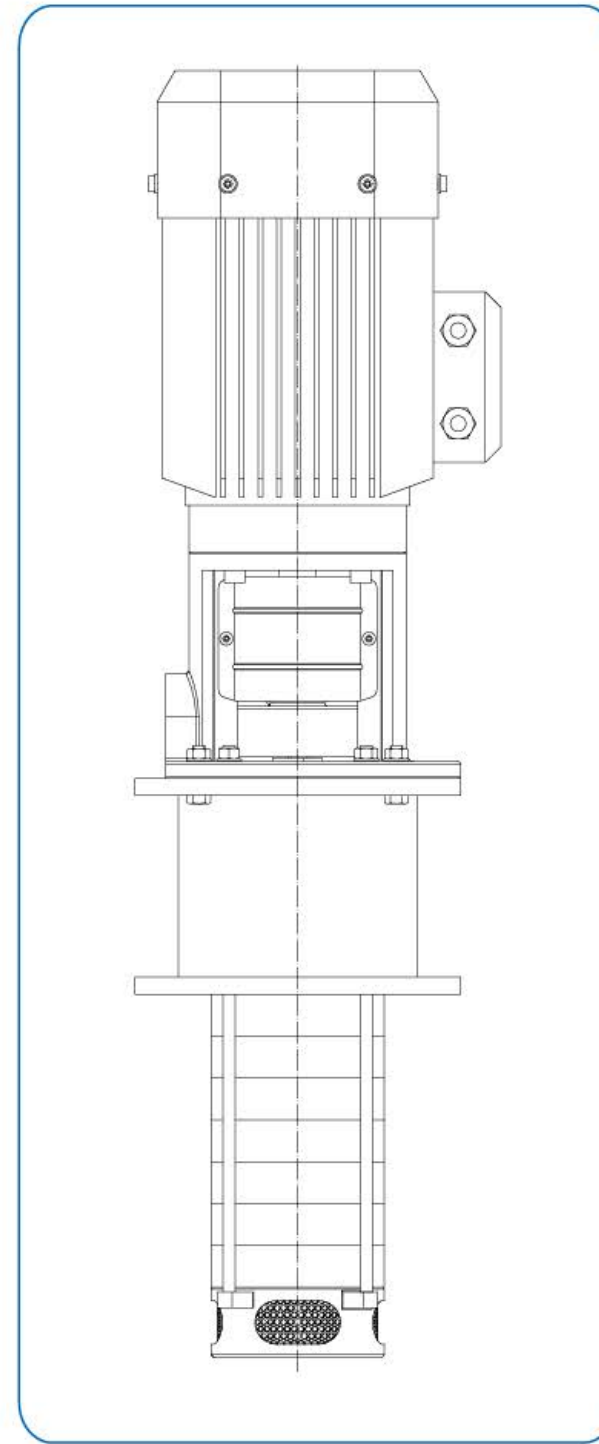

**特殊泵**

适用于扬程低, 浸入深度深的环境

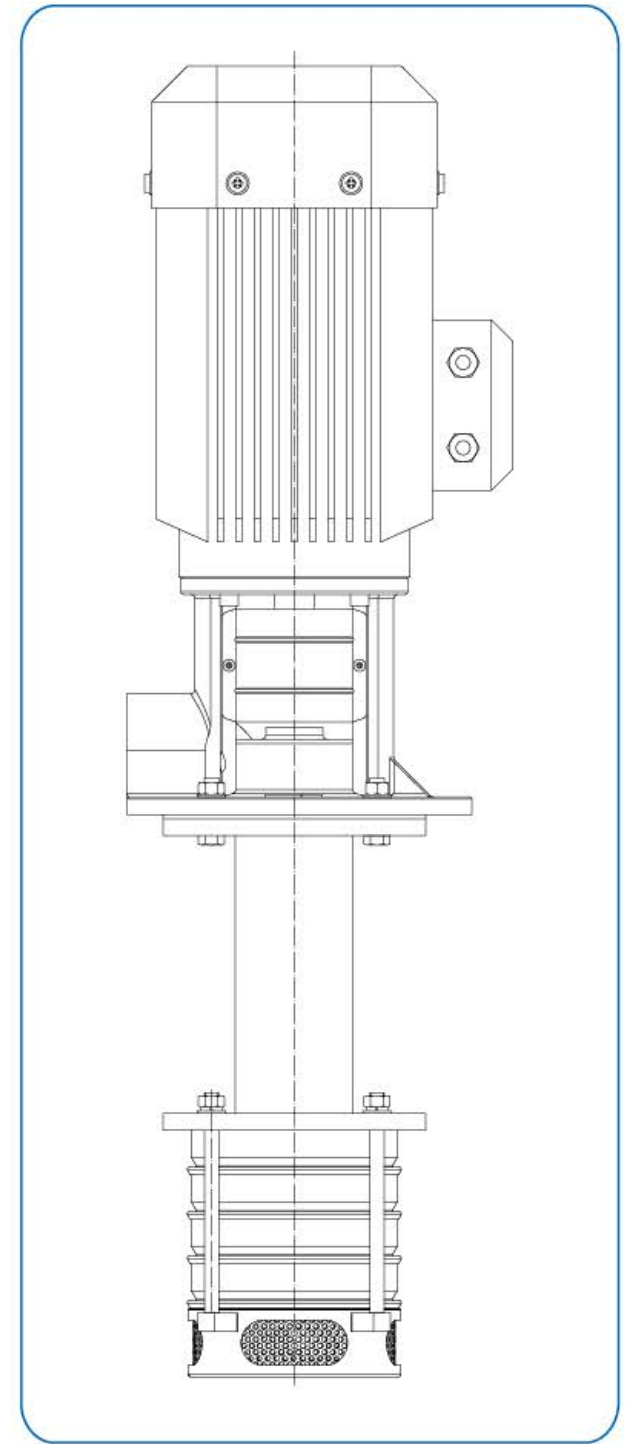

## 性能曲线

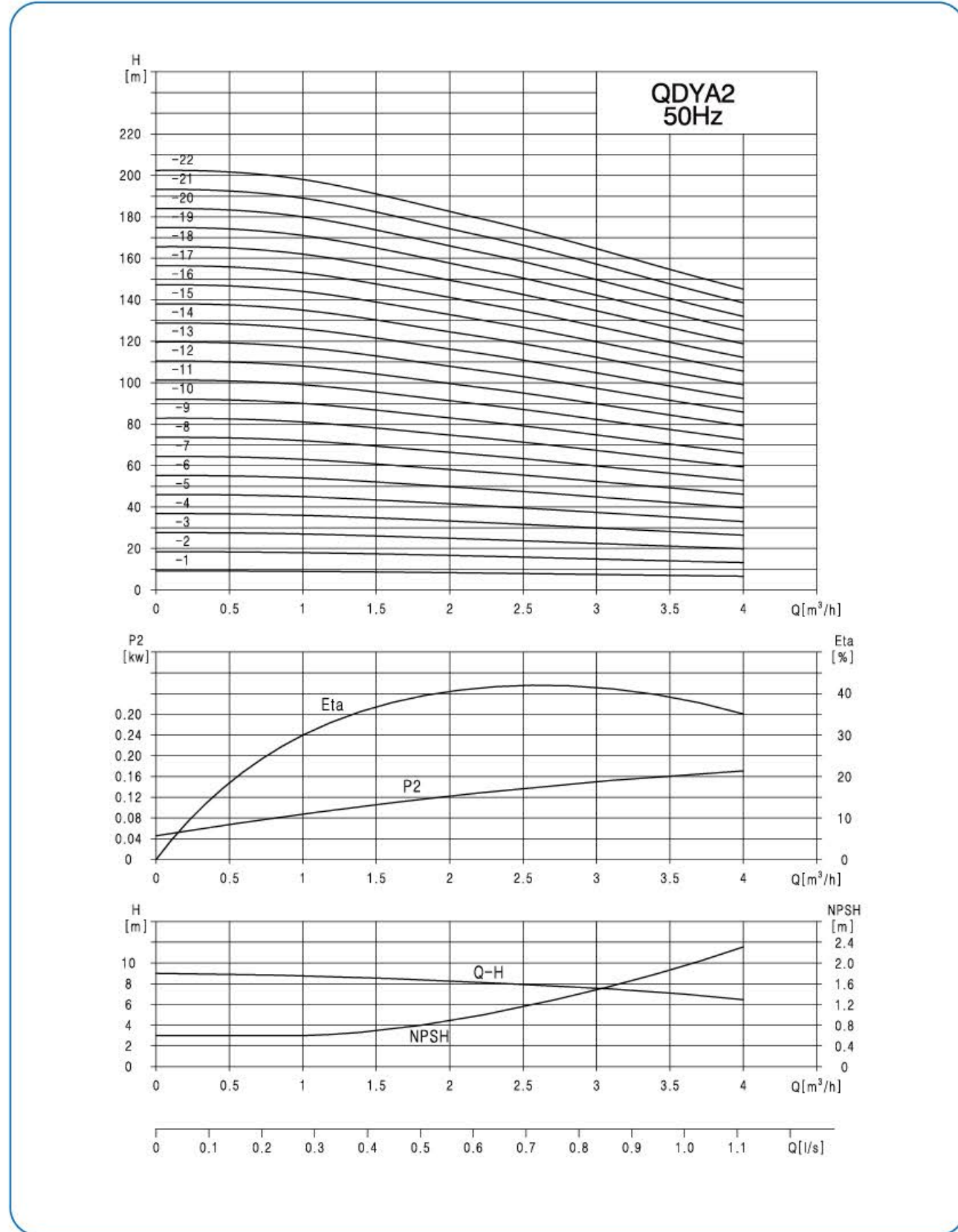

## 性能表

型号	配用电机 (kw)	流量 Q(m³/h)	1	1.2	1.6	2.0	2.4	2.8	3.2	3.6
QDYA2/10-L1	0.37	9	8.9	8.7	8.5	8	7.6	7.3	7	
QDYA2/20-L1	0.37	18	17.8	17.4	17	16	15.2	14.6	14	
QDYA2/30-L1	0.55	27	26.5	26	25.5	24	23	22	21	
QDYA2/40-L1	0.75	36	35	34.5	34	32	30.5	29.5	28	
QDYA2/50-L1	1.1	45	44	43	42	40	38.5	36.5	35	
QDYA2/60-L1	1.5	54	53	52	51	48	46	44	42	
QDYA2/70-L1	1.5	63	62	61	59.5	56	53.5	51.5	49	
QDYA2/80-L1	1.5	72	71	69.5	68	64	61	58.5	56	
QDYA2/90-L1	1.5	81	80	78	76.5	72	69	66	63	
QDYA2/100-L1	1.5	90	88.5	87	85	80	76	73	70	
QDYA2/110-L1	1.5	99	97	95	93.5	88	83.5	80.5	77	
QDYA2/120-L1	2.2	108	106	104	102	96	91.5	88	84	
QDYA2/130-L1	2.2	117	115	113	110.5	104	99	95	91	
QDYA2/140-L1	2.2	126	124	122	119	112	106.5	102.5	98	
QDYA2/150-L1	2.2	135	133	130.5	127.5	120	114	110	105	
QDYA2/160-L1	3	144	142	139.5	136	128	122	117	112	
QDYA2/170-L1	3	153	151	148	144.5	136	129.5	124	119	
QDYA2/180-L1	3	162	160	156.5	153	144	137	131	126	
QDYA2/190-L1	3	171	169	165	161.5	152	144.5	138.5	133	
QDYA2/200-L1	3	180	178	173.5	170	160	152	146	140	
QDYA2/210-L1	3	189	186.5	182	178.5	168	160	153.5	147	
QDYA2/220-L1	4	198	195	191	187	176	168	161	154	

## 安装图

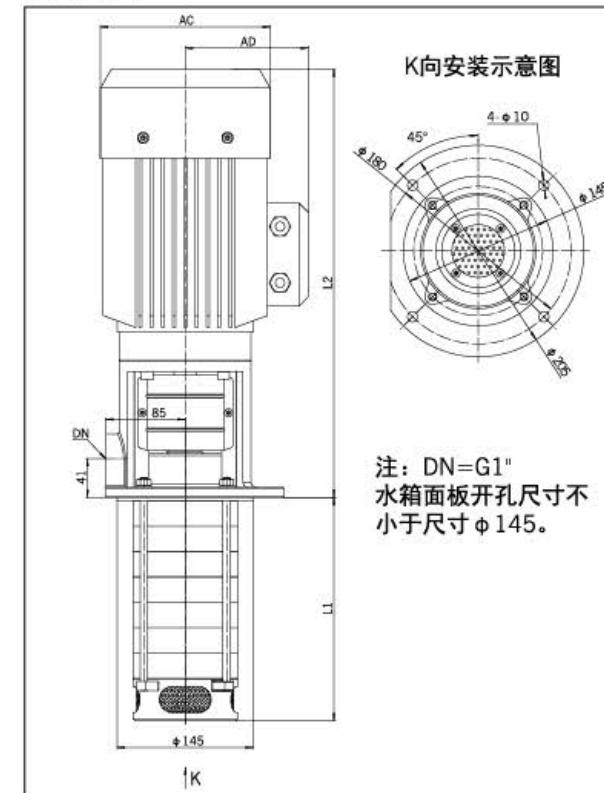

## 尺寸和重量

型号	尺寸(mm)				重量kg
	L1	L2	AC	AD	
QDYA2/10-L1	129	372	145	80	21
QDYA2/20-L1	129	372	145	80	21.5
QDYA2/30-L1	156	372	145	80	22.5
QDYA2/40-L1	183	402	175	145	23
QDYA2/50-L1	210	402	175	145	26
QDYA2/60-L1	237	417	195	155	31.5
QDYA2/70-L1	264	417	195	155	32
QDYA2/80-L1	291	417	195	155	32.5
QDYA2/90-L1	318	417	195	155	33
QDYA2/100-L1	345	417	195	155	33.5
QDYA2/110-L1	372	417	195	155	34
QDYA2/120-L1	399	442	195	155	36.5
QDYA2/130-L1	426	442	195	155	37
QDYA2/140-L1	453	442	195	155	37.5
QDYA2/150-L1	480	442	195	155	38
QDYA2/160-L1	507	484	215	180	47
QDYA2/170-L1	534	484	215	180	47.5
QDYA2/180-L1	561	484	215	180	48
QDYA2/190-L1	588	484	215	180	48.5
QDYA2/200-L1	615	484	215	180	49
QDYA2/210-L1	642	484	215	180	49.5
QDYA2/220-L1	669	499	240	190	58

注: 浸入深度L1可按表中尺寸任意选择, 特殊深度可另加说明。



## 性能曲线

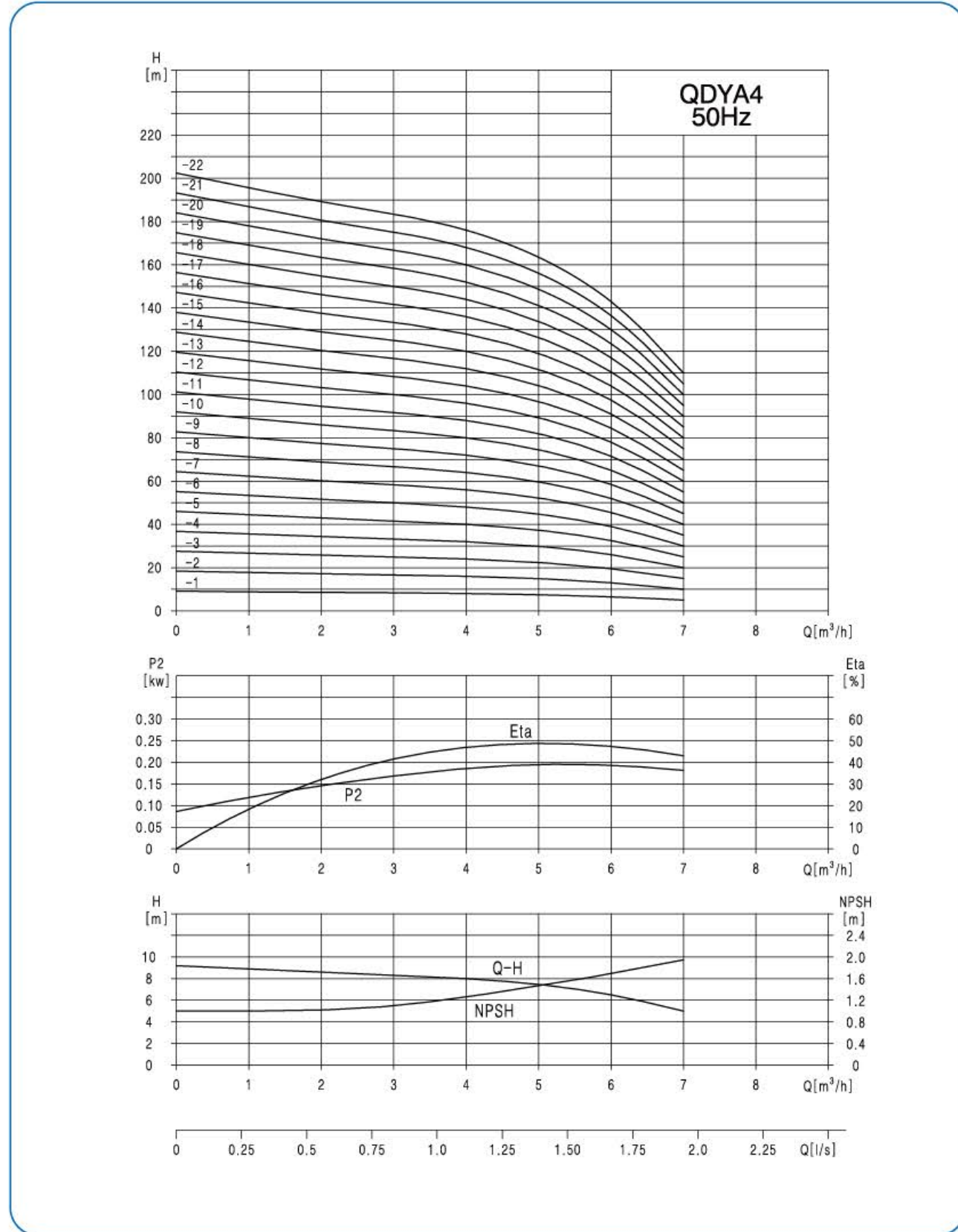

## 性能表

型号	配用电机 (kw)	流量 Q(m³/h)	1.8	2.4	3.0	4.0	4.8	6.0	7.0
QDYA4/10-L1	0.37	扬程 H(m)	8.9	8.7	8.5	8	7.5	6.5	5
QDYA4/20-L1	0.55		17.8	17.4	17	16	15	13	10
QDYA4/30-L1	0.75		26.5	26	25.5	24	22.5	19.5	15
QDYA4/40-L1	1.1		35	34.5	34	32	30	26	20
QDYA4/50-L1	1.1		44	43	42.5	40	37.5	32.5	25
QDYA4/60-L1	1.5		53	52	51	48	45	39	30
QDYA4/70-L1	1.5		62	61	59.5	56	52.5	45.5	35
QDYA4/80-L1	1.5		71	69.5	68	64	60	52	40
QDYA4/90-L1	2.2		80	78	76.5	72	67.5	58.5	45
QDYA4/100-L1	2.2		88.5	87	85	80	75	65	50
QDYA4/110-L1	2.2		97	95	93.5	88	82.5	71.5	55
QDYA4/120-L1	3		106	104	102	96	90	78	60
QDYA4/130-L1	3		115	113	110.5	104	97.5	84.5	65
QDYA4/140-L1	3		124	122	119	112	105	91	70
QDYA4/150-L1	3		133	130.5	127.5	120	112.5	97.5	75
QDYA4/160-L1	3		142	139.5	136	128	120	104	80
QDYA4/170-L1	4		151	148	144.5	136	127.5	110.5	85
QDYA4/180-L1	4		160	156.5	153	144	135	117	90
QDYA4/190-L1	4		169	165	161.5	152	142.5	123.5	95
QDYA4/200-L1	4		178	173.5	170	160	150	130	100
QDYA4/210-L1	4		186.5	182	178.5	168	157.5	136.5	105
QDYA4/220-L1	4		195	191	187	176	165	143	110

## 安装图

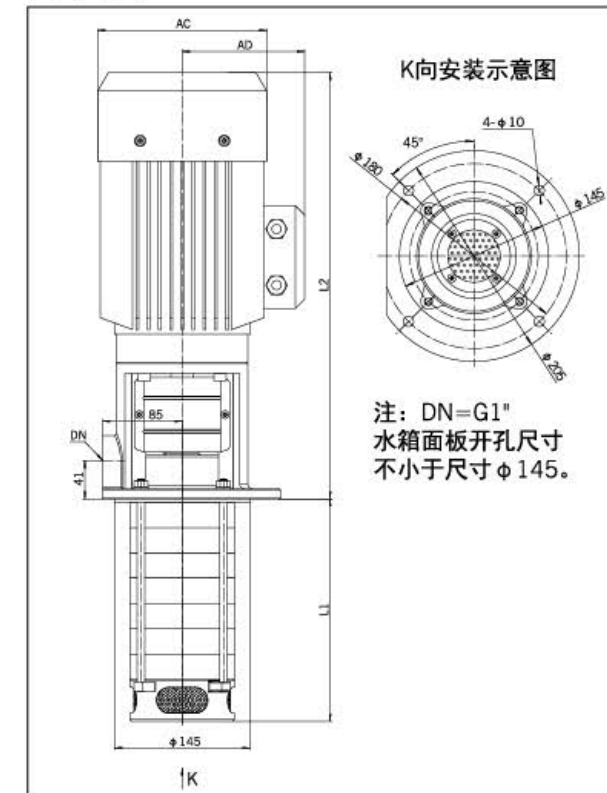

## 尺寸和重量

型号	尺寸(mm)				重量kg
	L1	L2	AC	AD	
QDYA4/10-L1	129	372	145	80	21
QDYA4/20-L1	129	372	145	80	22.5
QDYA4/30-L1	156	402	175	145	23
QDYA4/40-L1	183	402	175	145	26.5
QDYA4/50-L1	210	402	175	145	27
QDYA4/60-L1	237	417	195	155	32
QDYA4/70-L1	264	417	195	155	32.5
QDYA4/80-L1	291	417	195	155	33
QDYA4/90-L1	318	442	195	155	36.5
QDYA4/100-L1	345	442	195	155	37
QDYA4/110-L1	372	442	195	155	37.5
QDYA4/120-L1	399	484	215	180	46.5
QDYA4/130-L1	426	484	215	180	47
QDYA4/140-L1	453	484	215	180	47.5
QDYA4/150-L1	480	484	215	180	48
QDYA4/160-L1	507	484	215	180	48.5
QDYA4/170-L1	534	499	240	190	56.5
QDYA4/180-L1	561	499	240	190	57
QDYA4/190-L1	588	499	240	190	57.5
QDYA4/200-L1	615	499	240	190	58
QDYA4/210-L1	642	499	240	190	58.5
QDYA4/220-L1	669	499	240	190	59

注: 浸入深度L1可按表中尺寸任意选择, 特殊深度可另加说明。



## 性能曲线

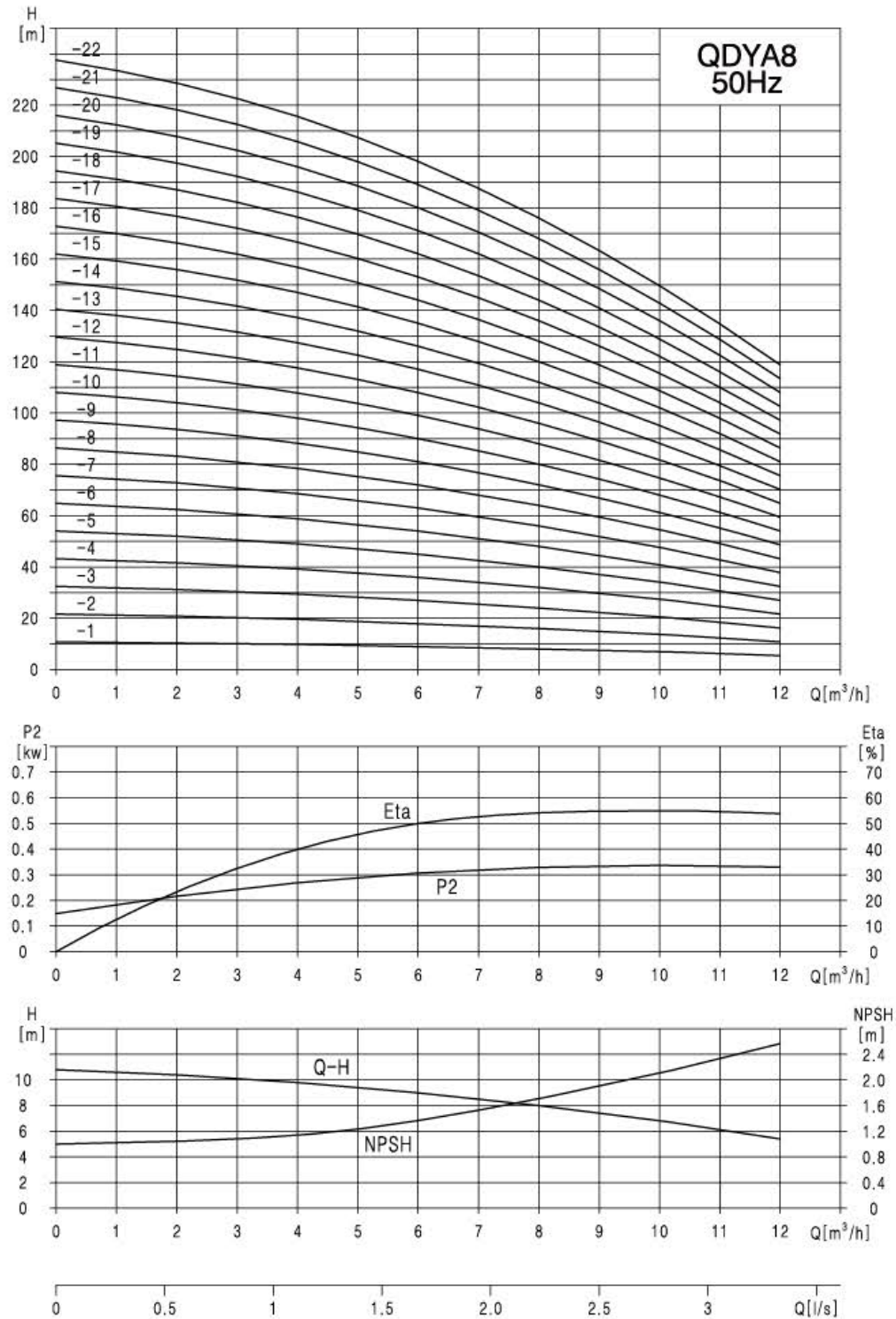

## 性能表

型号	配用电机 (kw)	流量 Q(m³/h)	5	6	7	8	9	10	11
QDYA8/10-L1	0.75	扬程 H(m)	9.2	9	8.5	8	7.5	6.8	6.2
QDYA8/20-L1	1.1		18.4	18	17	16	15	13.6	12.4
QDYA8/30-L1	1.5		27.6	27	25.5	24	22.5	20.4	19
QDYA8/40-L1	2.2		37	36	34	32	30	27.2	25
QDYA8/50-L1	2.2		46	45	42.5	40	37.5	34	31
QDYA8/60-L1	2.2		55	54	51	48	45	40.8	37
QDYA8/70-L1	2.2		64.5	63	59.5	56	52.5	47.6	43
QDYA8/80-L1	3		73.5	72	68	64	60	54.4	50
QDYA8/90-L1	3		83	81	76.5	72	67.5	61.2	56
QDYA8/100-L1	4		92	90	85	80	75	68	62
QDYA8/110-L1	4		101	99	93.5	88	82.5	74.8	68
QDYA8/120-L1	4		110.5	108	102	96	90	81.6	74.5
QDYA8/130-L1	5.5		120	117	110.5	104	97.5	88.4	80.5
QDYA8/140-L1	5.5		129	126	119	112	105	95.2	87
QDYA8/150-L1	5.5		138	135	127.5	120	112.5	102	93
QDYA8/160-L1	5.5		147	144	136	128	120	109	99
QDYA8/170-L1	5.5		156.5	153	144.5	136	127.5	115	105
QDYA8/180-L1	7.5		165.5	162	153	144	135	122	111
QDYA8/190-L1	7.5		175	171	161.5	152	142.5	129	117
QDYA8/200-L1	7.5		184	180	170	160	150	136	123
QDYA8/210-L1	7.5		193	189	178.5	168	157.5	143	129
QDYA8/220-L1	7.5		202	198	187	176	165	150	135

## 安装图

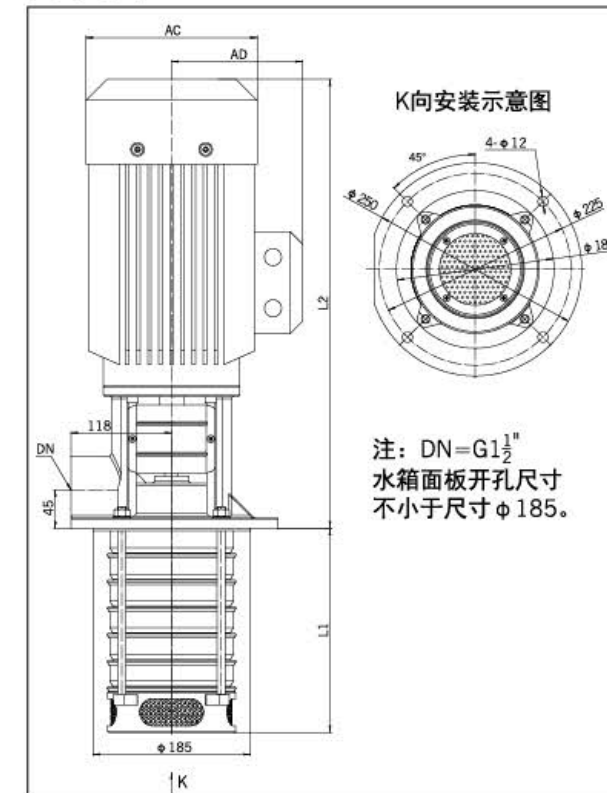

## 尺寸和重量

型号	尺寸(mm)				重量kg
	L1	L2	AC	AD	
QDYA8/10-L1	145	422	175	145	29
QDYA8/20-L1	145	422	175	145	30
QDYA8/30-L1	177	437	195	155	34
QDYA8/40-L1	208	462	195	155	38
QDYA8/50-L1	239	462	195	155	38.5
QDYA8/60-L1	270	462	195	155	38
QDYA8/70-L1	302	462	195	155	38.5
QDYA8/80-L1	333	492	215	180	49
QDYA8/90-L1	364	492	215	180	49.5
QDYA8/100-L1	396	507	240	190	65
QDYA8/110-L1	427	507	240	190	65.5
QDYA8/120-L1	458	507	240	190	66
QDYA8/130-L1	490	583	275	210	82
QDYA8/140-L1	521	583	275	210	82.5
QDYA8/150-L1	552	583	275	210	82
QDYA8/160-L1	583	583	275	210	82.5
QDYA8/170-L1	615	583	275	210	83
QDYA8/180-L1	646	583	275	210	90.5
QDYA8/190-L1	677	583	275	210	91
QDYA8/200-L1	709	583	275	210	90.5
QDYA8/210-L1	740	583	275	210	91
QDYA8/220-L1	771	583	275	210	92.5

注: 浸入深度L1可按表中尺寸任意选择, 特殊深度可另加说明。



## 性能曲线

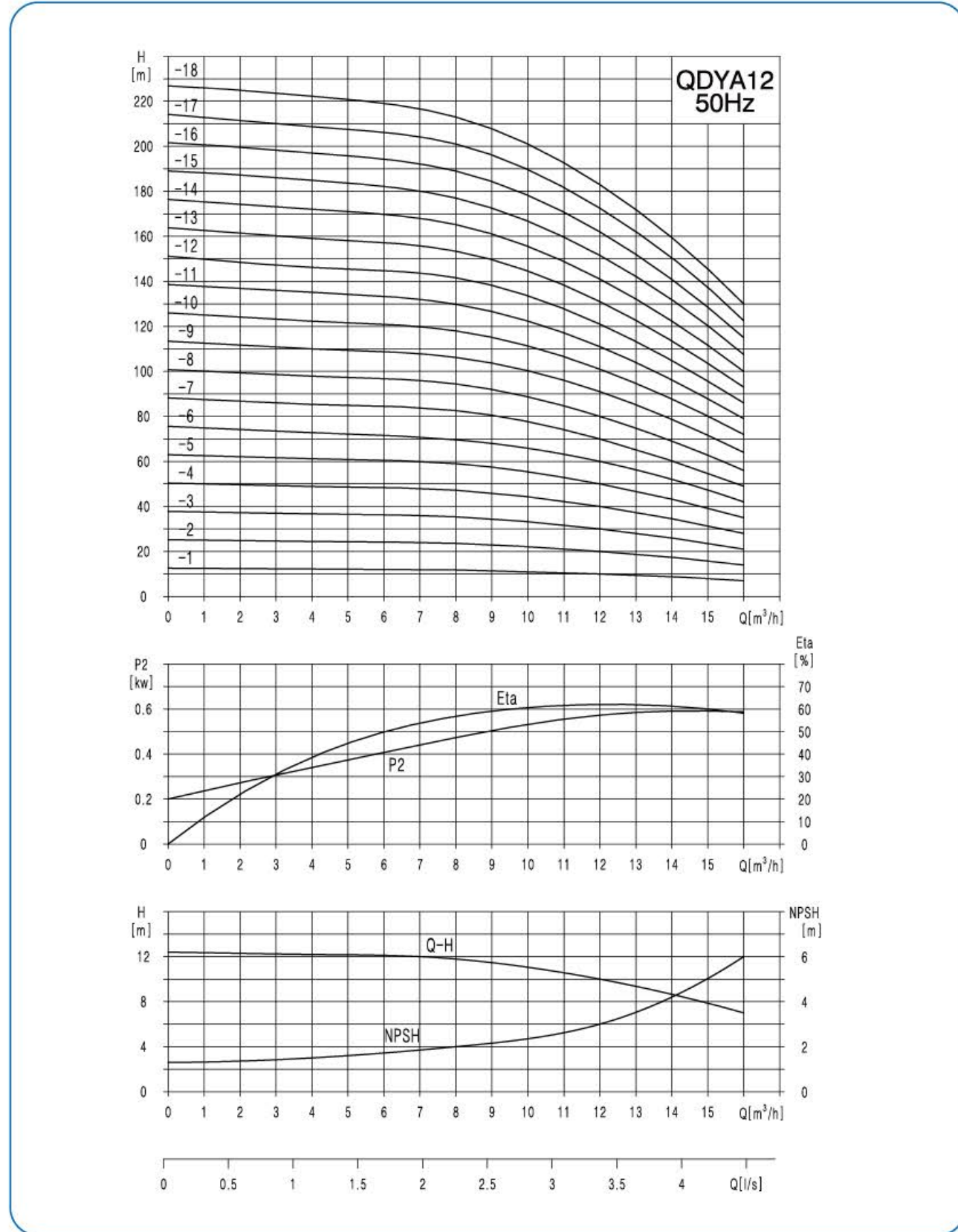

## 性能表

型号	配用电机 (kw)	流量 Q(m³/h)	8	9	10	11	12	13	14	15	16
QDYA12/10-L1	0.75	扬程 H(m)	11.5	11.2	11	10.5	10	9.2	8.5	7.7	7
QDYA12/20-L1	1.5		23	22.5	22	21	20	18.5	17	15.5	14
QDYA12/30-L1	2.2		35	34	33	31.5	30	28	26	23.5	21
QDYA12/40-L1	3		46	45	44	42	40	37	34	31	28
QDYA12/50-L1	3		58	56.5	55	52.5	50	46.5	43	39	35
QDYA12/60-L1	4		70	68	66	63	60	56	52	47	42
QDYA12/70-L1	5.5		82	79.5	77	73.5	70	65.5	61	55	49
QDYA12/80-L1	5.5		94	91	88	84	80	75	70	63	56
QDYA12/90-L1	5.5		106	103	100	95.5	91	85	79	71.5	64
QDYA12/100-L1	7.5		118	114.5	111	106	101	94.5	88	80	72
QDYA12/110-L1	7.5		129.5	125.5	122	116.5	111	104	97	88	79
QDYA12/120-L1	7.5		141	137	133	127	121	113.5	106	96	86
QDYA12/130-L1	11		153	148.5	144	137.5	131	123	115	104	93
QDYA12/140-L1	11		165	160	155	148	141	132.5	124	112	100
QDYA12/150-L1	11		177	171.5	166.5	159	151.5	142	133	120	108
QDYA12/160-L1	11		189	183.5	178	170	162	152	142	128	115
QDYA12/170-L1	11		201	195.5	190	181	172.5	161.5	151	136.5	123
QDYA12/180-L1	11		213	207.5	202	192.5	183	171.5	160	145	130

## 安装图

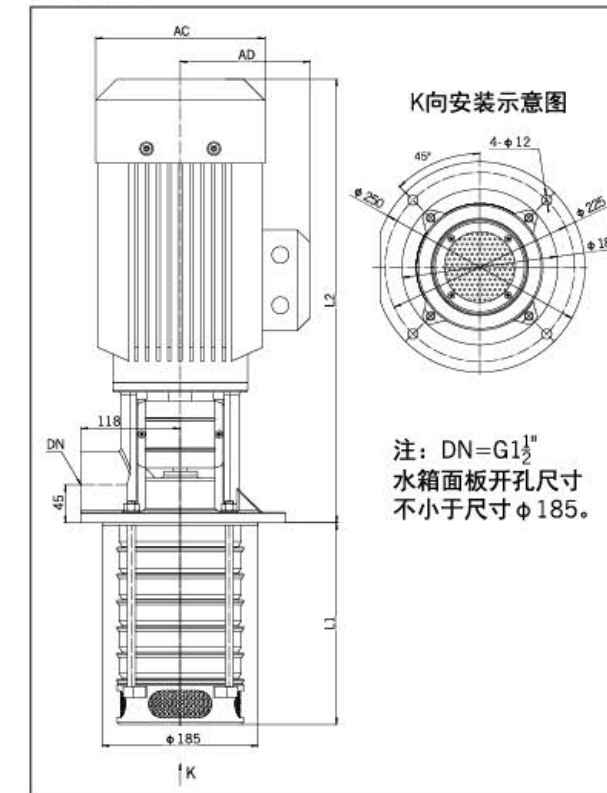

## 尺寸和重量

型号	尺寸(mm)				重量kg
	L1	L2	AC	AD	
QDYA12/10-L1	145	422	175	145	29
QDYA12/20-L1	145	437	195	155	33
QDYA12/30-L1	177	462	195	155	37
QDYA12/40-L1	208	492	215	180	47
QDYA12/50-L1	239	492	215	180	48
QDYA12/60-L1	270	507	240	190	62
QDYA12/70-L1	302	583	275	210	80
QDYA12/80-L1	333	583	275	210	81
QDYA12/90-L1	364	583	275	210	82
QDYA12/100-L1	396	583	275	210	89
QDYA12/110-L1	427	583	275	210	90
QDYA12/120-L1	458	583	275	210	91
QDYA12/130-L1	490	731	330	255	92
QDYA12/140-L1	521	731	330	255	157
QDYA12/150-L1	552	731	330	255	158
QDYA12/160-L1	583	731	330	255	159
QDYA12/170-L1	615	731	330	255	160
QDYA12/180-L1	646	731	330	255	161

注: 浸入深度L1可按表中尺寸任意选择, 特殊深度可另加说明。



## 性能曲线

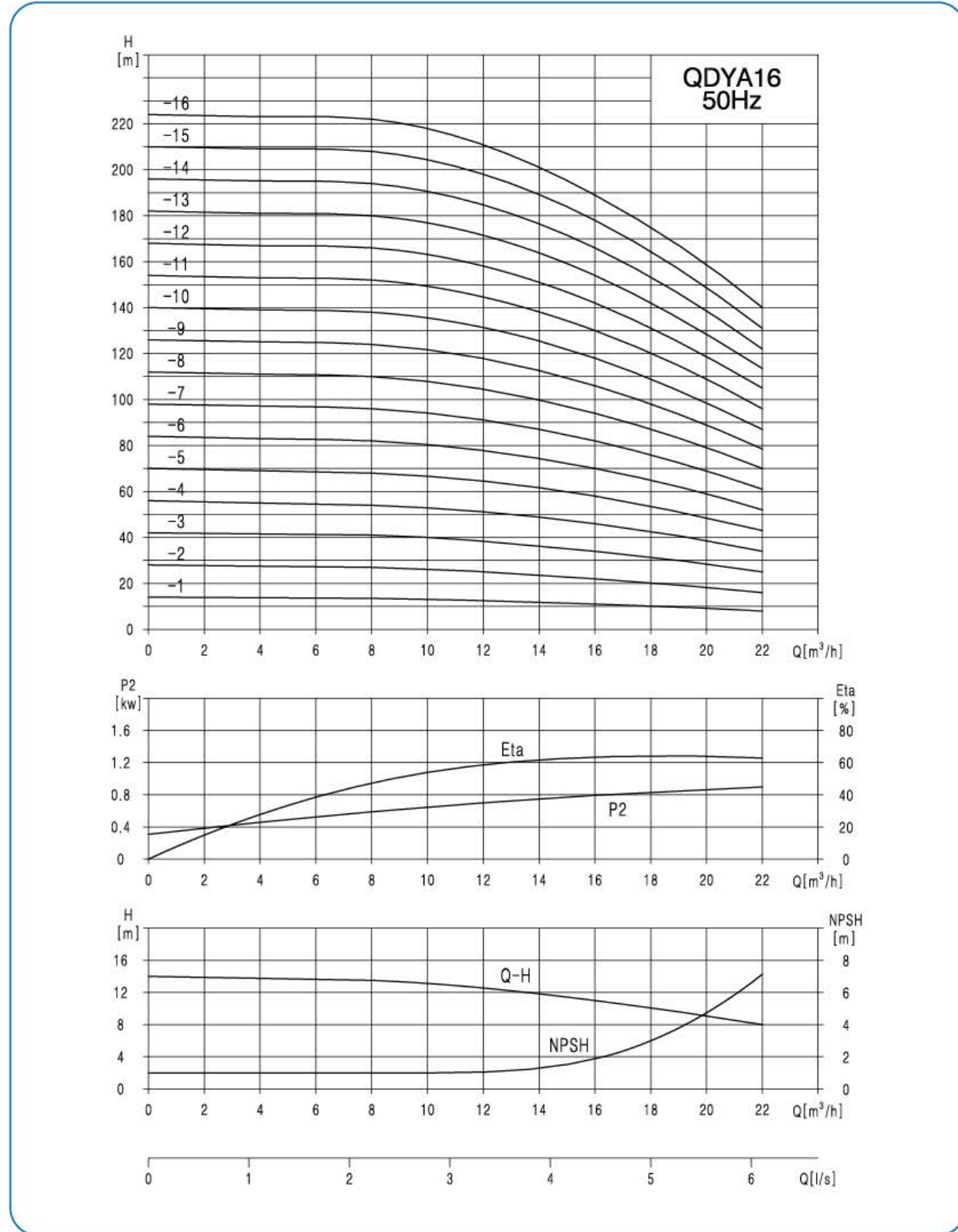

## 性能表

型号	配用电机 (kw)	流量 Q(m³/h)	8	10	12	14	16	18	20	22
QDYA16/10-L1	1.1	扬程 H(m)	13.5	13	12.5	12	11	10.5	9.5	8
QDYA16/20-L1	2.2		27	26	25	24	22	21	19	16
QDYA16/30-L1	3.0		41	40	38	37	34	32	29	25
QDYA16/40-L1	4.0		54	53	52	49	46	43	38	34
QDYA16/50-L1	5.5		68	67	65	62	58	54	48	43
QDYA16/60-L1	5.5		82	80	78	74	70	64	58	52
QDYA16/70-L1	7.5		96	95	91	87	82	76	68	61
QDYA16/80-L1	7.5		110	108	104	99	94	86	77	70
QDYA16/90-L1	11		125	122	118	112	106	98	87	78
QDYA16/100-L1	11		138	136	131	125	118	109	97	87
QDYA16/110-L1	11		152	148	144	138	130	120	107	96
QDYA16/120-L1	11		166	162	157	150	141	130	116	105
QDYA16/130-L1	15		180	176	170	163	153	141	126	114
QDYA16/140-L1	15		194	190	184	175	166	152	136	122
QDYA16/150-L1	15		208	204	197	188	178	163	146	131
QDYA16/160-L1	15		222	217	210	200	189	174	156	140

## 安装图

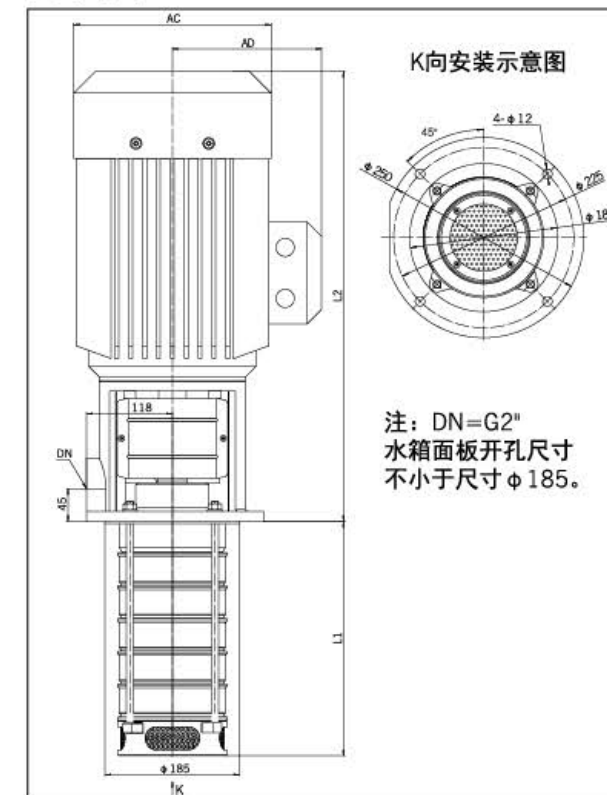

注: 浸入深度L1可按表中尺寸任意选择, 特殊深度可另加说明。

## 尺寸和重量

型号	尺寸(mm)				重量kg
	L1	L2	AC	AD	
QDYA16/10-L1	186	422	175	145	33
QDYA16/20-L1	186	462	195	155	37
QDYA16/30-L1	231	492	215	180	47
QDYA16/40-L1	276	507	240	190	62
QDYA16/50-L1	321	583	275	210	80
QDYA16/60-L1	366	583	275	210	81
QDYA16/70-L1	411	583	275	210	96
QDYA16/80-L1	456	583	275	210	97
QDYA16/90-L1	501	731	330	255	157
QDYA16/100-L1	546	731	330	255	158
QDYA16/110-L1	591	731	330	255	159
QDYA16/120-L1	636	731	330	255	160
QDYA16/130-L1	681	731	330	255	181
QDYA16/140-L1	726	731	330	255	182
QDYA16/150-L1	771	731	330	255	183
QDYA16/160-L1	816	731	330	255	184



## 性能曲线

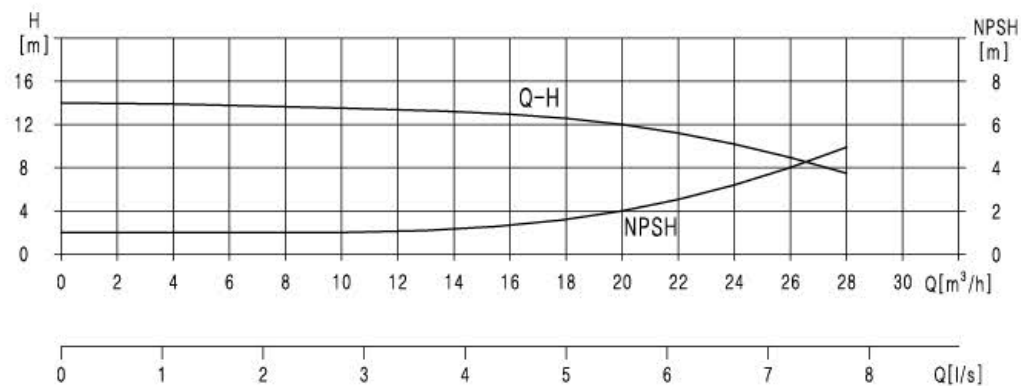
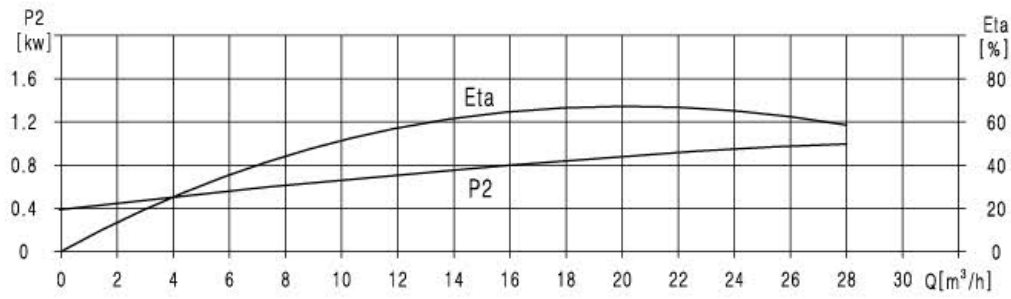
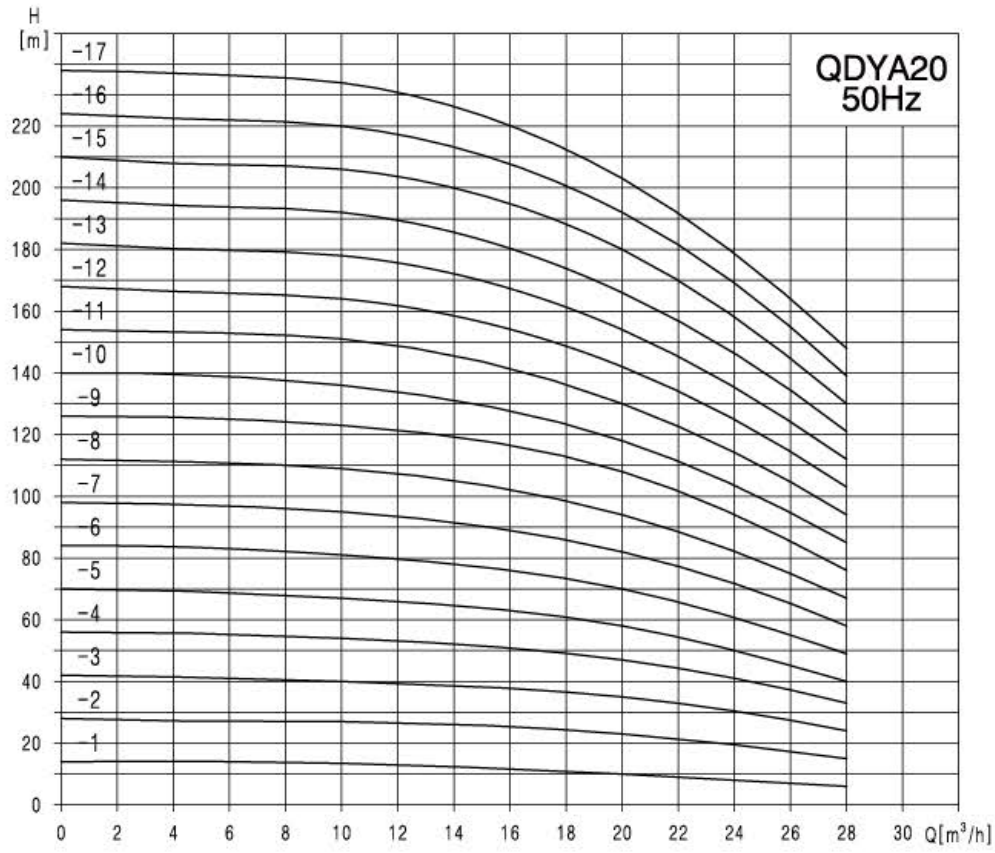

## 性能表

型号	配用电机 (kw)	流量 Q(m³/h)	12	14	16	18	20	22	24	26	28
QDYA20/10-L1	1.1	扬程 H(m)	13	12.5	12	11	10	9	8	7	6
QDYA20/20-L1	2.2		26.5	26	25	24	23	22	20	18	15
QDYA20/30-L1	4.0		39.5	39	38	37	35	33	30	27	24
QDYA20/40-L1	5.5		53	52	51	49	47	44	41	37	33
QDYA20/50-L1	5.5		66	64	62	60	58	55	50	45	40
QDYA20/60-L1	7.5		79	77	75	73	70	66	61	55	49
QDYA20/70-L1	7.5		93	91	89	86	82	77	71	65	58
QDYA20/80-L1	11		107	105	102	99	94	89	82	75	67
QDYA20/90-L1	11		120	118	115	112	106	100	92	85	76
QDYA20/100-L1	11		134	131	128	124	118	111	103	95	85
QDYA20/110-L1	15		148	144	141	136	130	122	113	105	94
QDYA20/120-L1	15		162	158	154	149	142	133	124	114	102
QDYA20/130-L1	15		175	171	167	161	154	144	134	123	111
QDYA20/140-L1	15		189	185	180	174	166	156	145	133	119
QDYA20/150-L1	18.5		202	198	193	187	178	167	155	142	128
QDYA20/160-L1	18.5		216	211	206	200	190	178	166	152	137
QDYA20/170-L1	18.5		230	225	219	212	202	190	177	162	145

## 安装图

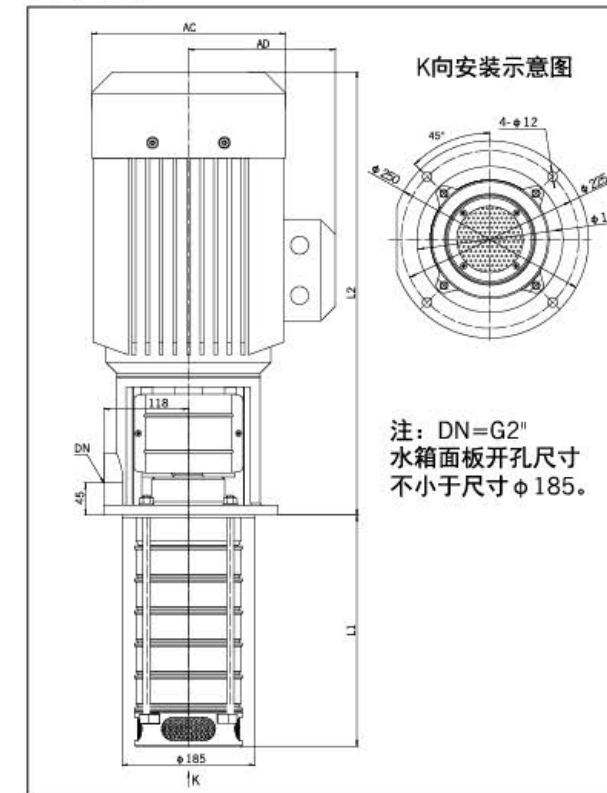

## 尺寸和重量

型号	尺寸(mm)				重量kg
	L1	L2	AC	AD	
QDYA20/10-L1	186	422	175	145	33
QDYA20/20-L1	186	462	195	155	37
QDYA20/30-L1	231	507	240	190	62
QDYA20/40-L1	276	583	275	210	80
QDYA20/50-L1	321	583	275	210	81
QDYA20/60-L1	366	583	275	210	96
QDYA20/70-L1	411	583	275	210	97
QDYA20/80-L1	456	731	330	255	157
QDYA20/90-L1	501	731	330	255	158
QDYA20/100-L1	546	731	330	255	159
QDYA20/110-L1	591	731	330	255	181
QDYA20/120-L1	636	731	330	255	182
QDYA20/130-L1	681	731	330	255	183
QDYA20/140-L1	726	731	330	255	184
QDYA20/150-L1	771	786	340	260	196
QDYA20/160-L1	816	786	340	260	197
QDYA20/170-L1	861	786	340	260	198

注: 浸入深度L1可按表中尺寸任意选择, 特殊深度可另加说明。



## 性能曲线

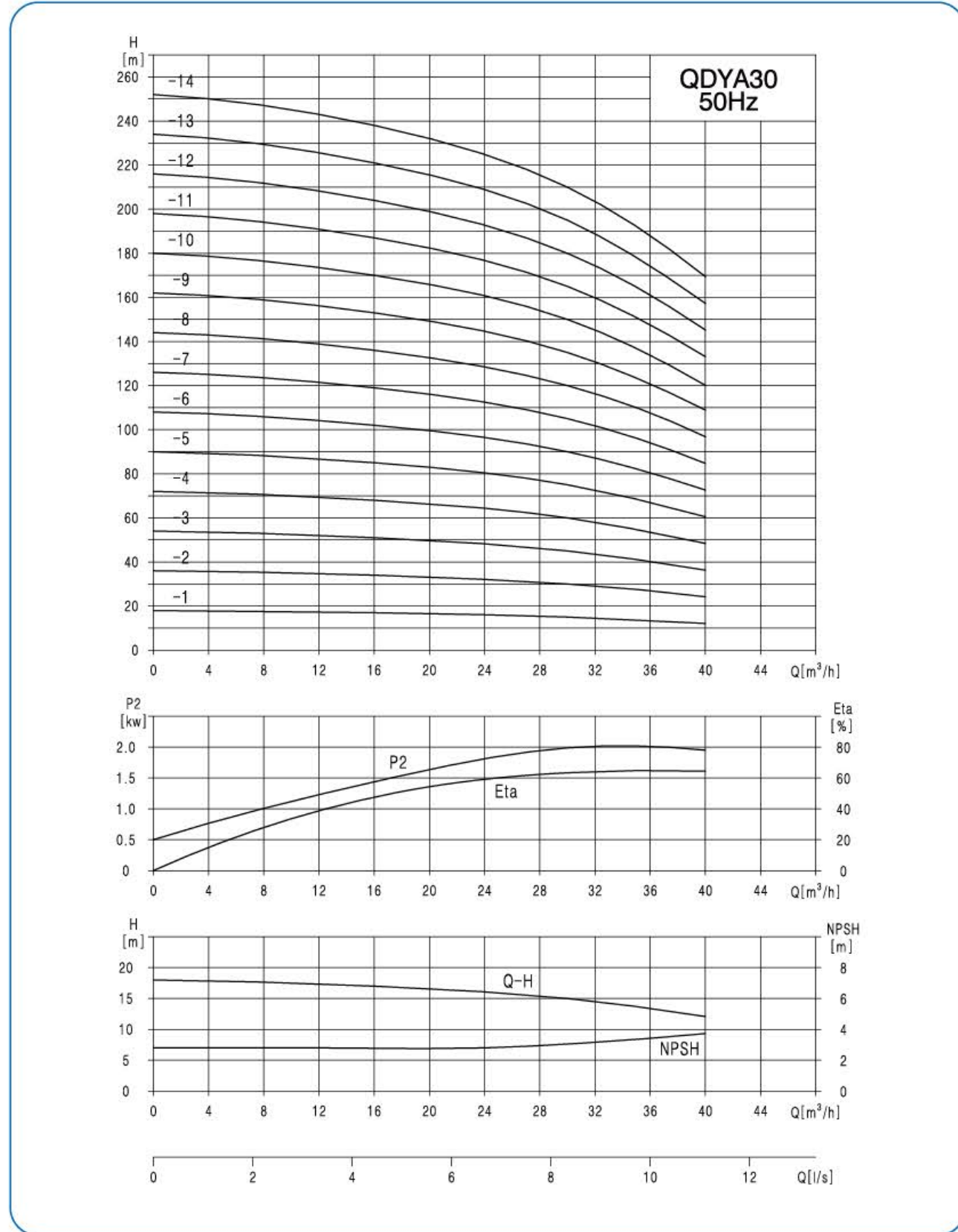

## 性能表

型号	配用电机 (kw)	流量 Q(m³/h)	22	25	28	30	32	36	40
QDYA30/10-L1	2.2	扬程 H(m)	16.5	16	15.7	15	14.8	13.7	12.1
QDYA30/20-L1	4		33	32	31.5	30	29.6	27.5	24.5
QDYA30/30-L1	7.5		49.5	48	47.5	45	44.5	41	36.5
QDYA30/40-L1	7.5		66	64	63	60	59	55	48.5
QDYA30/50-L1	11		82.5	80	79	75	74	68.5	60.5
QDYA30/60-L1	15		99	96	95	90	89	82	73
QDYA30/70-L1	15		115.5	112	110	105	104	96	85
QDYA30/80-L1	18.5		132	128	126	120	118.5	110	97
QDYA30/90-L1	18.5		148.5	144	141.5	135	133.5	123.5	109
QDYA30/100-L1	22		165	160	157	150	148	137	121
QDYA30/110-L1	22		181.5	176	173	165	163	151	133
QDYA30/120-L1	30		198	192	188.5	180	178	164.5	145
QDYA30/130-L1	30		214.5	208	204.5	195	192.5	178	157
QDYA30/140-L1	30		231	224	220	210	207.5	192	169

## 安装图

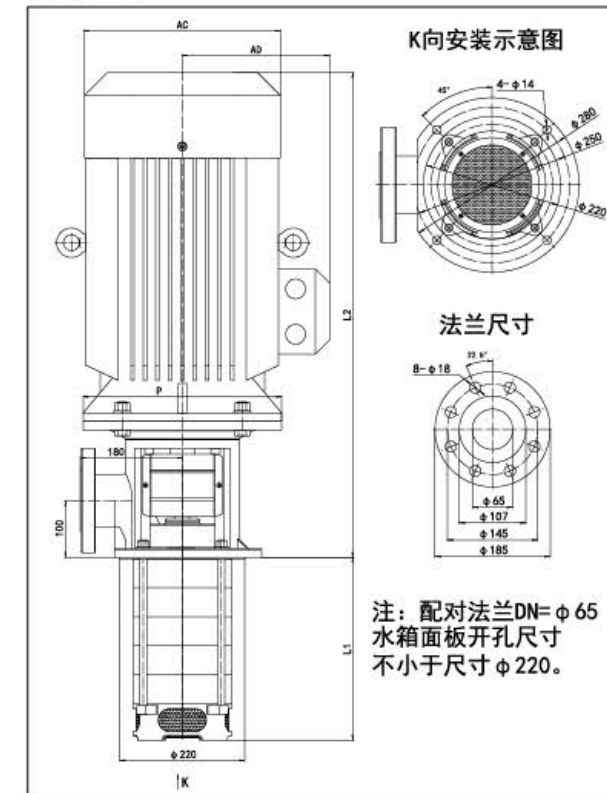

## 尺寸和重量

型号	尺寸(mm)				重量kg
	L1	L2	P/AC	AD	
QDYA30/10-L1	170	502	200	165	65
QDYA30/20-L1	221	547	200	190	84
QDYA30/30-L1	272	597	275	210	97
QDYA30/40-L1	323	597	275	210	99
QDYA30/50-L1	374	745	350	255	165
QDYA30/60-L1	425	745	350	255	186
QDYA30/70-L1	476	745	350	255	188
QDYA30/80-L1	527	800	350	255	201
QDYA30/90-L1	578	800	350	255	203
QDYA30/100-L1	629	830	380	280	255
QDYA30/110-L1	680	830	380	280	257
QDYA30/120-L1	731	900	420	305	303
QDYA30/130-L1	782	900	420	305	305
QDYA30/140-L1	833	900	420	305	307

注：浸入深度L1可按表中尺寸任意选择，特殊深度可另加说明。



## 性能曲线

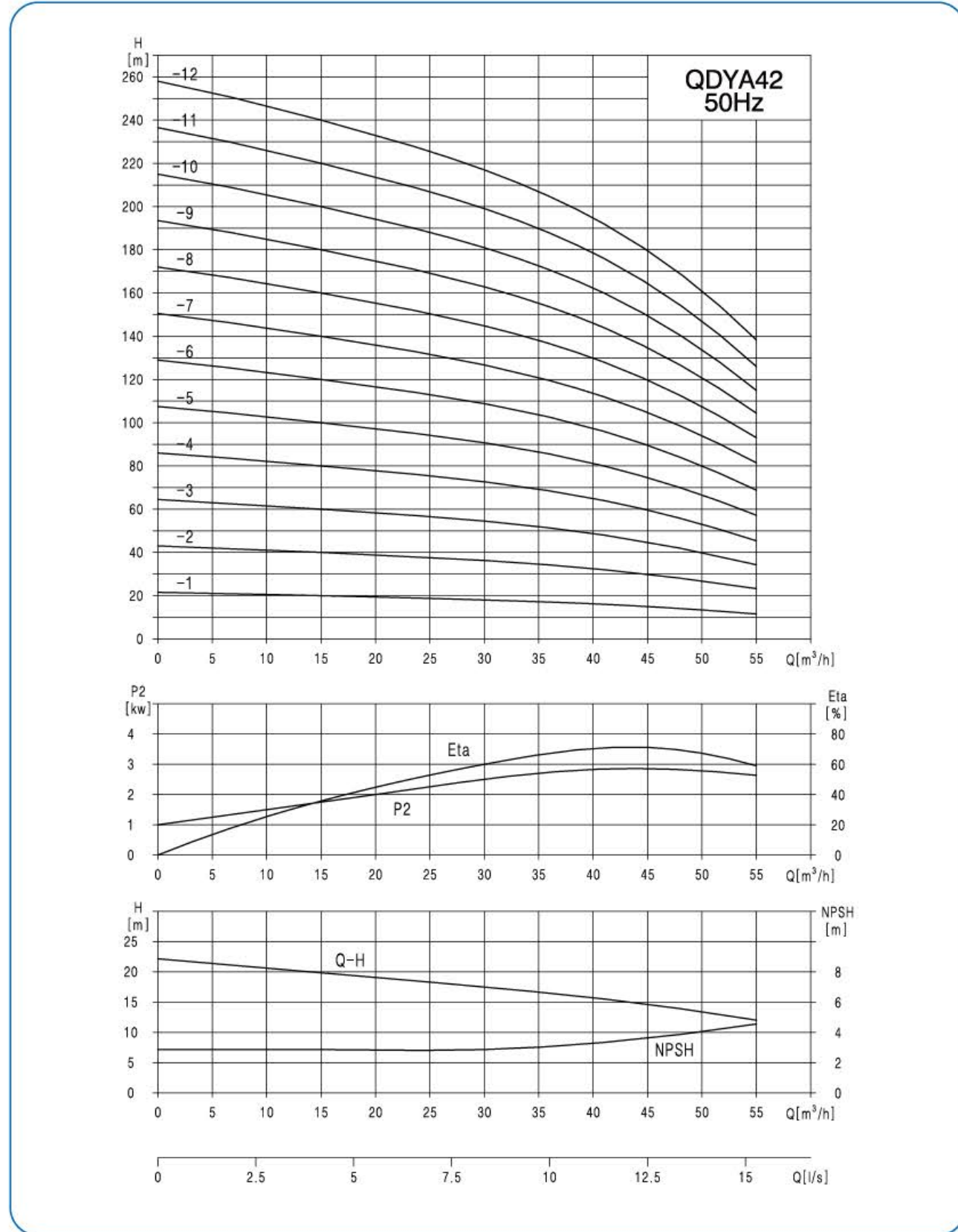

## 性能表

型号	配用电机 (kw)	流量 Q(m³/h)	30	36	40	42	46	50	54
QDYA42/10-L1	3	扬程 H(m)	18	17	16.2	16	14.7	13.5	11.5
QDYA42/20-L1	7.5		36	34	32.5	32	29.5	27	23
QDYA42/30-L1	11		54	51	49	48	44.5	40.5	34.5
QDYA42/40-L1	11		72	68	65	64	59	54	46
QDYA42/50-L1	15		90	85	82	80	74	67.5	57.5
QDYA42/60-L1	18.5		108	102	98	96	89	81	69
QDYA42/70-L1	22		126	119	115	112	104	94.5	80.5
QDYA42/80-L1	30		144	136	131	128	118	108	92
QDYA42/90-L1	30		162	153	147	144	133	121.5	103.5
QDYA42/100-L1	30		180	170	163	160	148	135	115
QDYA42/110-L1	37		198	187	179	176	163	148.5	126.5
QDYA42/120-L1	37		216	204	195	192	177	162	138

## 安装图

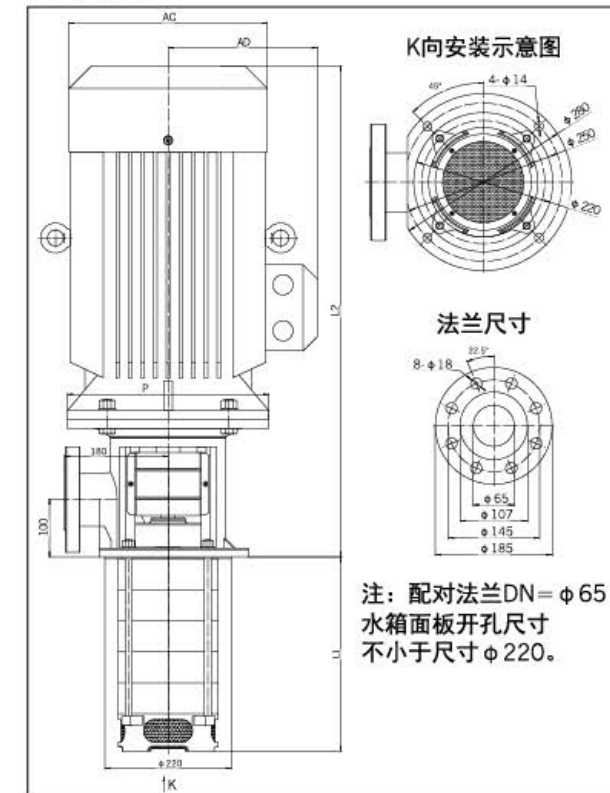

## 尺寸和重量

型号	尺寸(mm)				重量kg
	L1	L2	P/AC	AD	
QDYA42/10-L1	176	532	215	180	70
QDYA42/20-L1	230	597	275	210	96
QDYA42/30-L1	284	745	330	255	162
QDYA42/40-L1	338	745	330	255	164
QDYA42/50-L1	392	745	330	255	185
QDYA42/60-L1	446	800	330	255	198
QDYA42/70-L1	500	830	380	280	250
QDYA42/80-L1	554	900	420	305	296
QDYA42/90-L1	608	900	420	305	298
QDYA42/100-L1	662	900	420	305	300
QDYA42/110-L1	716	900	420	305	320
QDYA42/120-L1	770	900	420	305	322

注：浸入深度L1可按表中尺寸任意选择，特殊深度可另加说明。



## 性能曲线

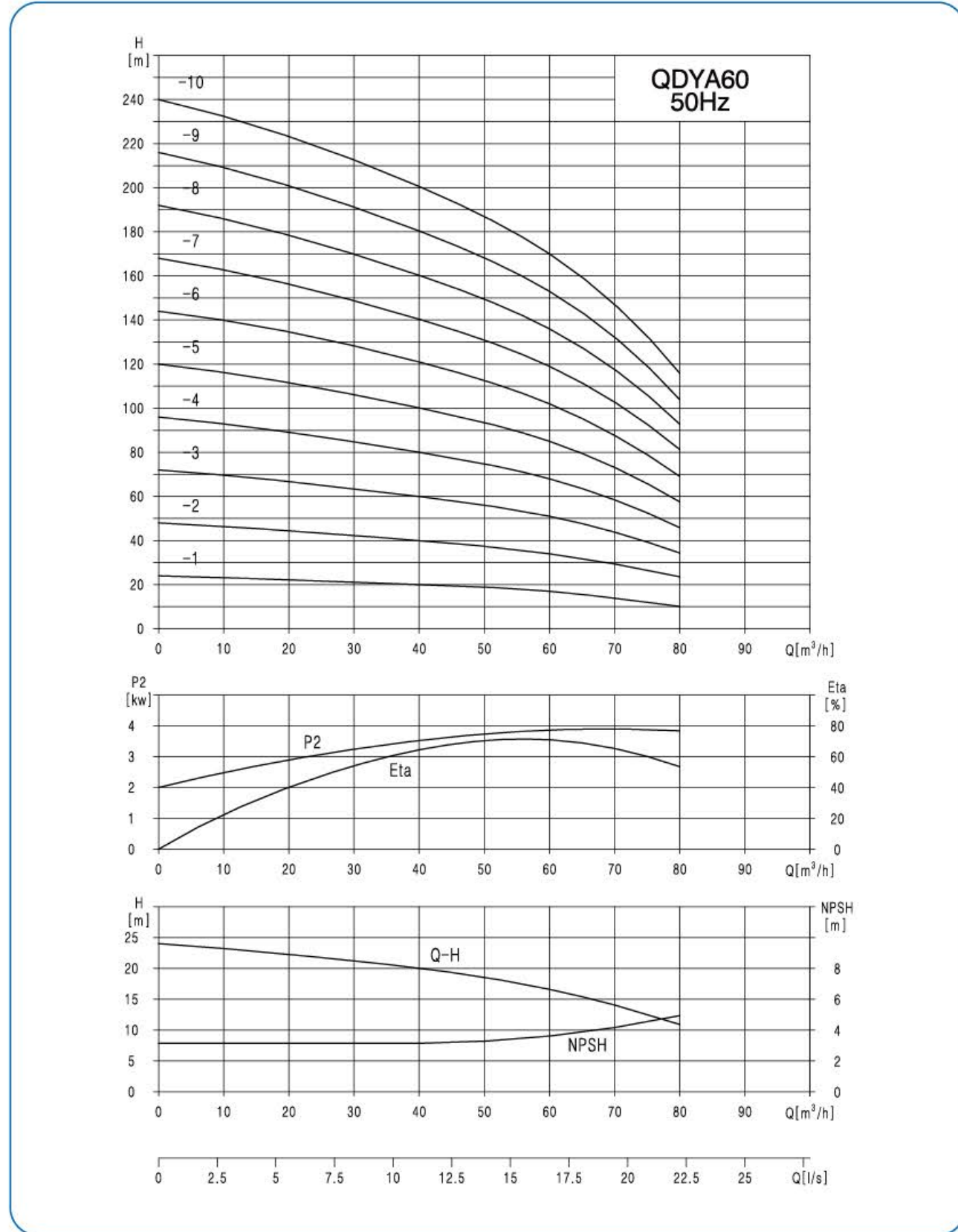

## 性能表

型号	配用电机 (kw)	流量 Q(m³/h)	45	50	55	60	65	70	75
QDYA60/10-L1	4	扬程 H(m)	20.5	19.5	18.5	17	16.3	14.5	12
QDYA60/20-L1	11		41	39	37	34	33	29	24
QDYA60/30-L1	15		61.5	58.5	55.5	51	49	43.5	36
QDYA60/40-L1	18.5		82	78	74	68	65	58	48
QDYA60/50-L1	22		102.5	97.5	92.5	85	82	72.5	60
QDYA60/60-L1	30		123	117	111	102	98	87	72
QDYA60/70-L1	30		143.5	136.5	129.5	119	114	104.5	84
QDYA60/80-L1	37		164	156	148	136	131	116	96
QDYA60/90-L1	37		184.5	175.5	166.5	153	147	130.5	108
QDYA60/100-L1	45		205	195	185	170	163	145	120

## 安装图

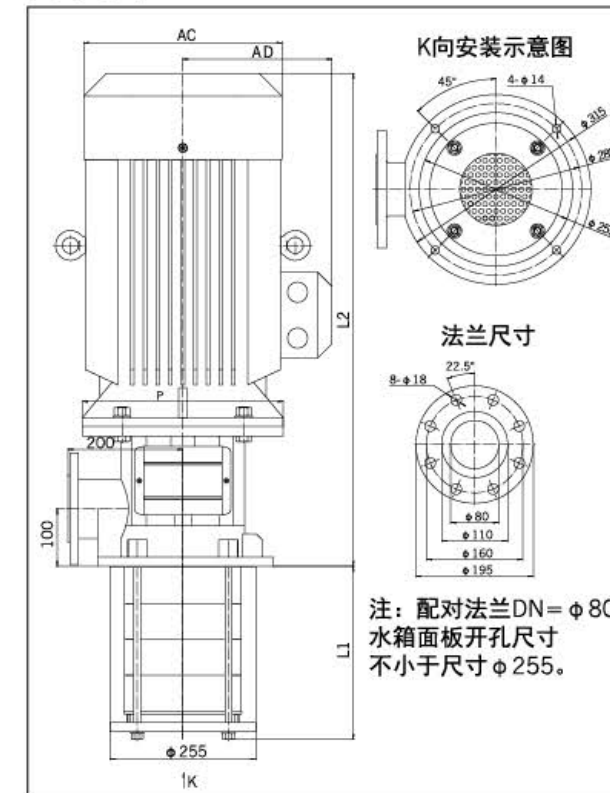

## 尺寸和重量

型号	尺寸(mm)				重量kg
	L1	L2	P/AC	AD	
QDYA60/10-L1	179	545	250	190	86
QDYA60/20-L1	242	750	350	255	170
QDYA60/30-L1	304	750	350	255	192
QDYA60/40-L1	367	805	350	255	207
QDYA60/50-L1	429	835	380	280	260
QDYA60/60-L1	492	930	420	305	310
QDYA60/70-L1	555	930	420	305	313
QDYA60/80-L1	617	930	420	305	334
QDYA60/90-L1	680	930	420	305	337
QDYA60/100-L1	742	980	470	335	415

注：浸入深度L1可按表中尺寸任意选择，特殊深度可另加说明。



## 性能曲线

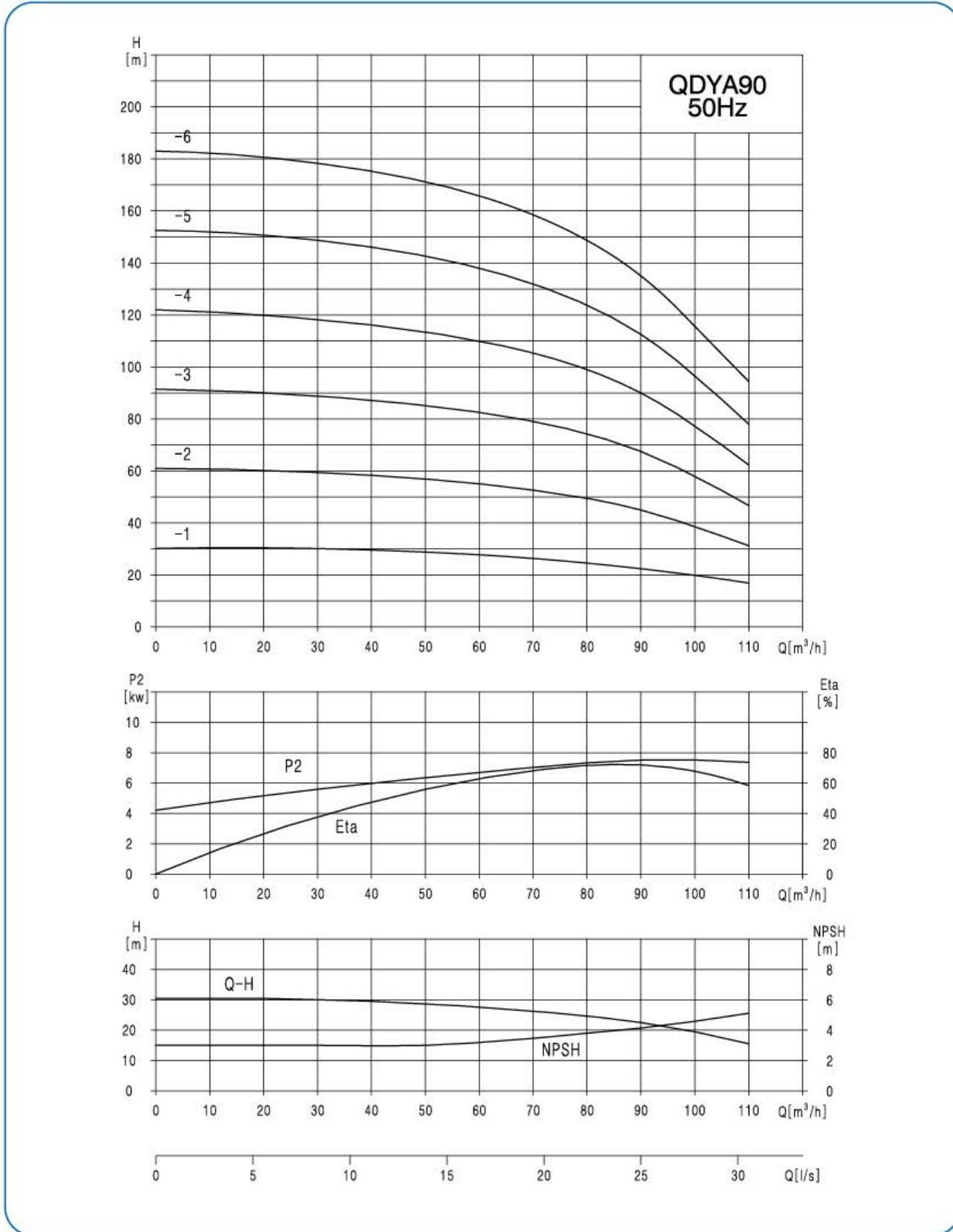

## 性能表

型号	配用电机 (kw)	流量 Q(m³/h)	72	78	84	90	96	102	108
QDYA90/10-L1	11	扬程 H(m)	26	25	24	22.5	21.5	19.5	17.5
QDYA90/20-L1	18.5		52	50	48	45	43	39.5	35
QDYA90/30-L1	30		78	75	72	67.5	64	59	52.5
QDYA90/40-L1	37		104	100	96	90	86	78.5	70
QDYA90/50-L1	45		130	125	120	112.5	107	98.5	87.5
QDYA90/60-L1	55		156	150	144	135	128	118.5	105

## 安装图

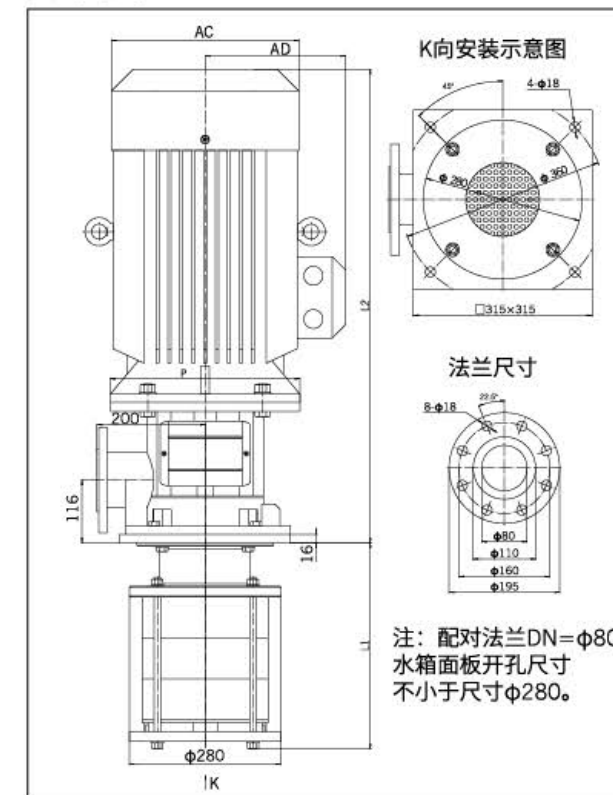

## 尺寸和重量

型号	尺寸(mm)				重量kg
	L1	L2	P/AC	AD	
QDYA90/10-L1	230	766	350	255	185
QDYA90/20-L1	305.5	821	350	255	219
QDYA90/30-L1	381	946	420	305	315
QDYA90/40-L1	456.5	946	420	305	337
QDYA90/50-L1	532	996	470	335	420
QDYA90/60-L1	607.5	1061	550	370	495

注：浸入深度L1可按表中尺寸任意选择，特殊深度可另加说明。